

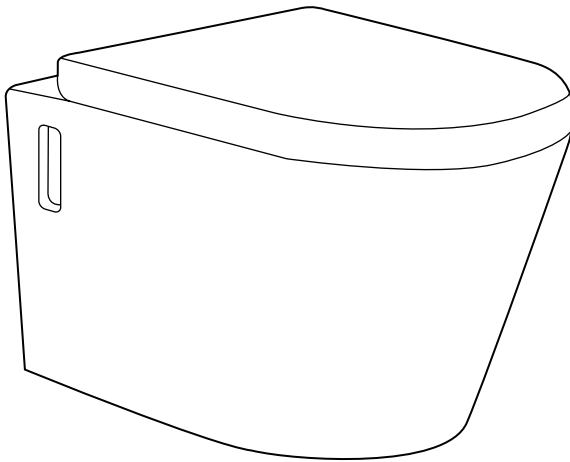

WC SUPENDIDO

SUPENDET WC



HERRAMIENTAS NECESARIAS / TOOLS NEEDED
(no suministradas) / (not supplied)

- Llave plana ajustable / Adjustable flat wrench
- Destornillador / Screwdriver
- Nivel / Level
- Cinta métrica / Measuring tape
- Lápiz marcador / Pencil
- Taladro eléctrico y herramientas propias / Electric drill

PIEZAS NO INCLUIDAS



x2

Cabezal con muesca



x2

Rosca de PVC



x2

Tapón de rosca



x2

Tornillo fijador



Atornillador plano

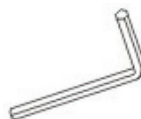

Destornillador hexagonal

ANTES DE EMPEZAR / BEFORE STARTING TO MOUNT

- Compruebe el producto y asegúrese que están todas las partes señaladas. En caso contrario, contacte con el vendedor.
- Check the product and make sure all the indicated parts are present. Otherwise, contact the seller.
- Reúna todas las herramientas antes de empezar y compruebe que la zona de montaje se encuentra limpia y seca.
- Gather all tools before starting, verify that the mounting area is clean and dry.
- Garantice que el suministro de agua y las válvulas de desagüe estén en la posición adecuada para su instalación.
- Ensure that the water supply and drain valves are in the proper position for installation.
- Precaución: Tenga cuidado a la hora de taladrar paredes y suelo para evitar agujerear tuberías o cables.
- Caution: Be careful when drilling walls and floor to avoid holes in pipes or cables.
- Gracias por haber elegido nuestro producto. Por favor, lea atentamente estas instrucciones. Es posible que algunas instalaciones requieran ayuda profesional.
- Thank you for choosing our product. Please read these instructions carefully. It is possible that some facilities require professional help.
- Válvula de servicio-corte: Las regulaciones de agua indican que una válvula de servicio debe posicionarse adyacente a la cisterna (no suministrada).
- Service-cutoff valve: Water regulations state that a service valve must be positioned adjacent to the cistern (not supplied).

INSTALACIÓN

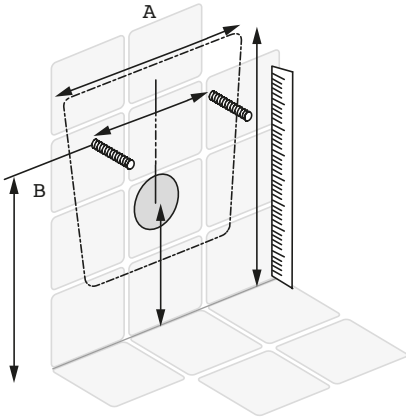

Mida en la pared los orificios donde introducir los tornillos de sujeción y la salida y entrada de agua.

Measure the holes in the wall to insert the fixing screws and the water outlet and inlet.



Coloque el cabezal en el tornillo-cabezal con muesca hacia arriba, para posteriormente poder atornillar, y la pieza de desagüe.

Place the head on the screw-head with the notch facing up, to be able to screw on later, and the drainage piece.

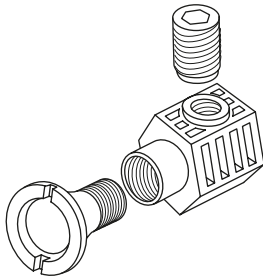

Insertar la rosca de PVC en el orificio de montaje y mantenga el orificio roscado verticalmente hacia arriba

Insert the PVC thread into the mounting hole and keep the threaded hole vertically up

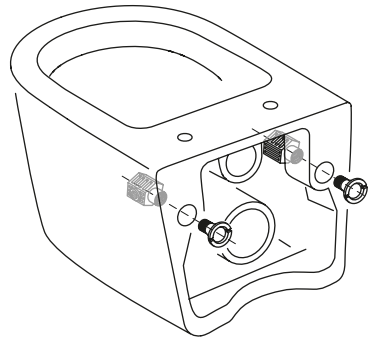

Inserte la turca en la rosca de PVC y fíjelo

Insert the nut in the PVC thread and fix it

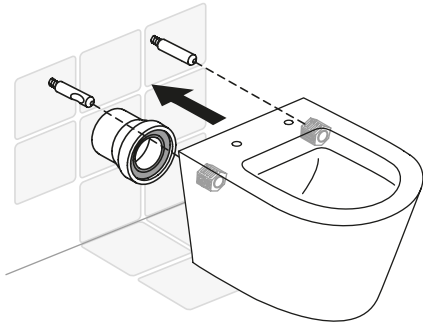

Instale la rosca de PVC en el tornillo-cabezal con muesca y fíjelo con la llave hexagonal.

Install the PVC thread into the slotted head screw and secure with the hex key.

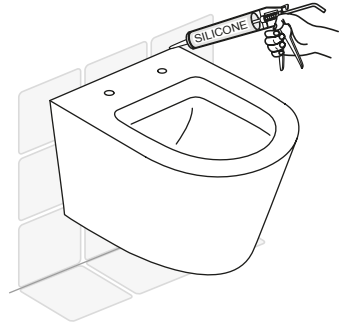

Ponga silicona en todo el perfil del inodoro.

Put silicone on the entire profile of the toilet.

MANTENIMIENTO / MAINTENANCE

- Evite el uso de limpiadores de "caída en el tanque", ya que pueden dañar las aletas de goma y otros mecanismos.
- *Avoid using "drop in the tank" cleaners, as these can damage the rubber flaps and other mechanisms.*
- Use un limpiador doméstico seguro de porcelana para limpiar el tanque, el asiento y la manija para desinfectarlos y evitar las manchas.
- *Use a porcelain -safe household cleaner to clean off the tank, seat, and handle to disinfect them and prevent stains.*
- Evite tirar cualquier otra cosa en el recipiente. Si experimenta un inodoro atascado, cierre el agua con la válvula de cierre de emergencia montada en la pared detrás y debajo del tanque para evitar el desbordamiento.
- *Avoid tossing anything else into the bowl. If you do experience a clogged toilet, turn off the water using the emergency shut-off valve mounted on your wall behind and beneath the tank to prevent overflowing.*
- Nunca vierta un limpiador químico de drenaje en su inodoro para dañar las tuberías. Si no puede reparar un inodoro obstruido por su cuenta, comuníquese con un fontanero profesional para obtener ayuda.
- *Never pour a chemical drain cleaner down your toilet to damage your plumbing pipes. If you can't repair a clogged toilet on your own, contact a professional plumber for assistance.*

RECOMENDACIONES / RECOMMENDATIONS

- Para un mejor mantenimiento del asiento, limpie inmediatamente después de cada uso para evitar la proliferación de bacterias.
- *For better maintenance of the seat, clean immediately after each use to avoid the proliferation of bacteria.*
- Si es necesario, lije las rozaduras pequeñas y las posibles abrasiones con un compuesto de lijado suave.
- *If necessary, sand small scratches and possible abrasions with a soft sanding compound.*
- No dejar nunca restos de jabón u otros productos de limpieza -ya que pueden causar daños permanentes.
- *Never leave traces of soap or other cleaning products - as they can cause permanent damage.*
- Nunca mezclar distintos tipos de limpiadores en el inodoro ya que podrían reaccionar y generar gases nocivos.
- *Never mix different types of cleaners in the toilet since they could react and generate harmful gases.*

GARANTIA / WARRANTY

Este producto tiene una garantía de 3 años. La garantía cubre el cambio o reparación de cualquier avería o defecto del aparato, siempre que el mismo sea debido a un fallo de fabricación o un componente defectuoso.

This product has a 3 year warranty. The guarantee covers the change or repair of any failure or defect of the device, provided that it is due to a manufacturing fault or a defective component.



EXCLUSIONES DE LA GARANTÍA

Los defectos causados por una incorrecta manipulación no están cubiertos por la garantía.
La tapa y asiento wc están fabricados en polipropileno o en resina termoendurecida (según el modelo).
No son aptas para sentarse encima porque puede provocar la rotura de la tapa.

WARRANTY EXCLUSIONS

*Defects caused by incorrect handling are not covered by the warranty.
The toilet lid and seat are made of polypropylene or thermosetting resin (depending on the model).
They are not suitable to sit on because it can cause the lid to break.*

MEDIO AMBIENTE / ENVIRONMENT



No tire aparatos eléctricos a la basura doméstica, utilice instalaciones de recogida selectiva. Consulte a las autoridades locales para obtener más información.

Si los aparatos eléctricos se depositan en vertederos, los componentes peligrosos pueden filtrarse en las aguas subterráneas y entrar en la cadena alimentaria, dañando su salud y bienestar.

Do not throw electrical appliances into household waste, use separate collection facilities. Check with local authorities for more information.

If electrical appliances are dumped in landfills, hazardous components can seep into groundwater and enter the food chain, damaging your health and well-being.

ARTECRISTAL BAÑO S.L.
Ctra. Andalucía Km 35,7, nave 6
45224 Seseña Nuevo, Toledo, España
info@artecristalbanos.com