

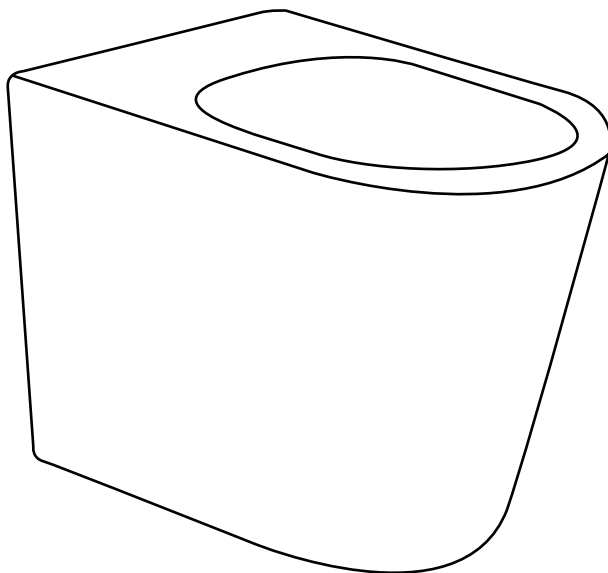

---

# **BIDET A PARED**

*WALL BIDET*



*Manual de instrucciones*  
*Instruction manual*



## HERRAMIENTAS NECESARIAS (no suministradas)

- Destornillador
- Nivel
- Lápiz marcador
- Taladro eléctrico y herramientas propias
- Silicona

## ANTES DE EMPEZAR

- Compruebe el producto y asegúrese que están todas las partes señaladas. En caso contrario, contacte con el vendedor.
- Reúna todas las herramientas antes de empezar y compruebe que la zona de montaje se encuentra limpia y seca.
- Garantice que el suministro de agua esté en la posición adecuada para su instalación.
- **Precaución:** Tenga cuidado a la hora de taladrar paredes y suelo para evitar agujerear tuberías o cables.
- Gracias por haber elegido nuestro producto. Por favor, lea atentamente estas instrucciones. Es posible que algunas instalaciones requieran ayuda profesional.

## GARANTÍA

Este producto tiene una garantía de 3 años. La garantía cubre el cambio o reparación de cualquier avería o defecto del aparato, siempre que el mismo sea debido a un fallo de fabricación o un componente defectuoso.



**EXCLUSIONES DE LA GARANTÍA**  
Los defectos causados por una incorrecta manipulación no están cubiertos por la garantía.

### CUIDADO DEL MEDIO AMBIENTE

Cuando tire el embalaje, separe los elementos de papel, los de plásticos u otros materiales, y tirelos en los contenedores adecuados separados según tipo de basura.

Se recomienda que la instalación sea realizada por un instalador autorizado.

### ¡Atención!

**Desconectar la conexión del agua antes de ser manipulada.**

## TOOLS NEEDED (not supplied)

- Screwdriver
- Level
- Pencil
- Electric drill
- Silicone

## BEFORE STARTING TO MOUNT

- Check the product and make sure all the indicated parts are present. Otherwise, contact the seller.
- Gather all tools before starting, verify that the mounting area is clean and dry.
- Ensure that the water supply and drain valves are in the proper position for installation.
- **Caution:** Be careful when drilling walls and floor to avoid holes in pipes or cables.
- Thank you for choosing our product. Please read these instructions carefully. It is possible that some facilities require professional help.

## WARRENTY

This product has a 3 year warranty. The guarantee covers the change or repair of any failure or defect of the device, provided that it is due to a manufacturing fault or a defective component.



**EXCLUSIONES OF THE WARRANTY**  
Defects caused by incorrect handling are not covered by the warranty.

### ENVIRONMENTAL CARE

Paper, plastic and other materials should be separated into the appropriate containers when throwing away the packaging.

It is recommended that the installation be carried out by an authorized installer.

### Attention!

**Disconnect the water connection before being manipulated and make the product change only then.**

## INSTALACIÓN

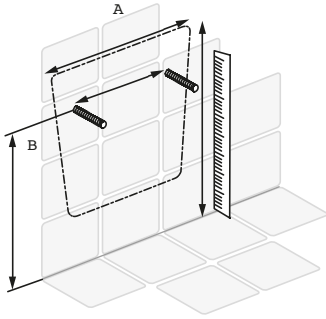

Mida en la pared donde colocar su bidé teniendo en cuenta los orificios donde introducir los tornillos de sujeción.

*Measure on the wall where to place your bidet, taking into account the holes where to insert the fixing screws.*



Coloque el cabezal en el tornillo-cabezal con muesca hacia arriba, para posteriormente poder atornillar.

*Place the head on the head screw with notched upwards, to later be able to screw.*

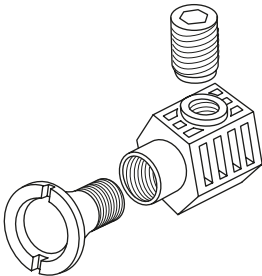

Insertar la rosca de PVC en el orificio de montaje y mantenga el orificio roscado verticalmente hacia arriba

*Insert the PVC thread into the mounting hole and hold the threaded hole vertically up.*

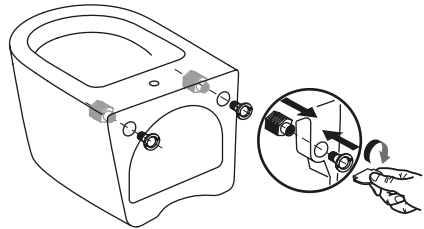

Inserte el pavo en la rosca de PVC y fije el bidé con la llave plana.

*Insert the turkey into the PVC thread and fix it.*

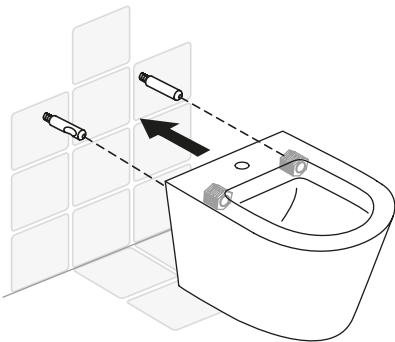

Instale la rosca de PVC en el tornillo de cabeza hueca.

*Install the PVC thread on the socket head screw and secure with the hex wrench.*

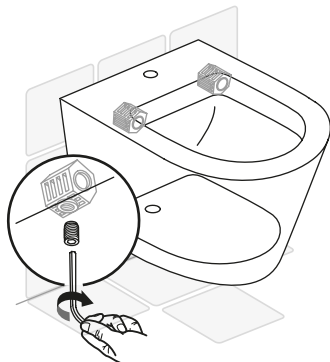

Asegure el bidé con la llave hexagonal.

*Put silicone on the entire profile of the toilet.*

## **MANTENIMIENTO ADECUADO DEL PRODUCTO.**

- Use un limpiador doméstico seguro de porcelana para limpiar el asiento y la manija para desinfectarlos y evitar las manchas.
- Evite tirar cualquier otra cosa en el recipiente. Si experimenta un inodoro atascado, cierre el agua con la válvula de cierre de emergencia montada en la pared detrás y debajo del tanque para evitar el desbordamiento.
- Nunca vierta un limpiador químico de drenaje en su inodoro para dañar las tuberías. Si no puede reparar un inodoro obstruido por su cuenta, comuníquese con un fontanero profesional para obtener ayuda.

## **RECOMENDACIONES**

- Para un mejor mantenimiento del asiento, limpie inmediatamente después de cada uso para evitar la proliferación de bacterias.
- Si es necesario, lije las rozaduras pequeñas y las posibles abrasiones con un compuesto de lijado suave.
- No dejar nunca restos de jabón u otros productos de limpieza ya que pueden causar daños permanentes.
- Nunca mezclar distintos tipos de limpiadores en el inodoro ya que podrían reaccionar y generar gases nocivos.

## **PROPER TOILET MAINTENANCE**

- Use a porcelain -safe household cleaner to clean off the tank, seat, and handle to disinfect them and prevent stains.
- Avoid tossing anything else into the bowl. If you do experience a clogged toilet, turn off the water using the emergency shutoff valve mounted on your wall behind and beneath the tank to prevent overflowing.
- Never pour a chemical drain cleaner down your toilet to damage your plumbing pipes. If you can't repair a clogged toilet on your own, contact a professional plumber for assistance.

## **RECOMMENDATIONS**

- For better maintenance of the seat, clean immediately after each use to avoid the proliferation of bacteria.
- If necessary, sand small scratches and possible abrasions with a soft sanding compound.
- Never leave traces of soap or other cleaning products - as they can cause permanent damage.
- Never mix different types of cleaners in the toilet since they could react and generate harmful gases.