

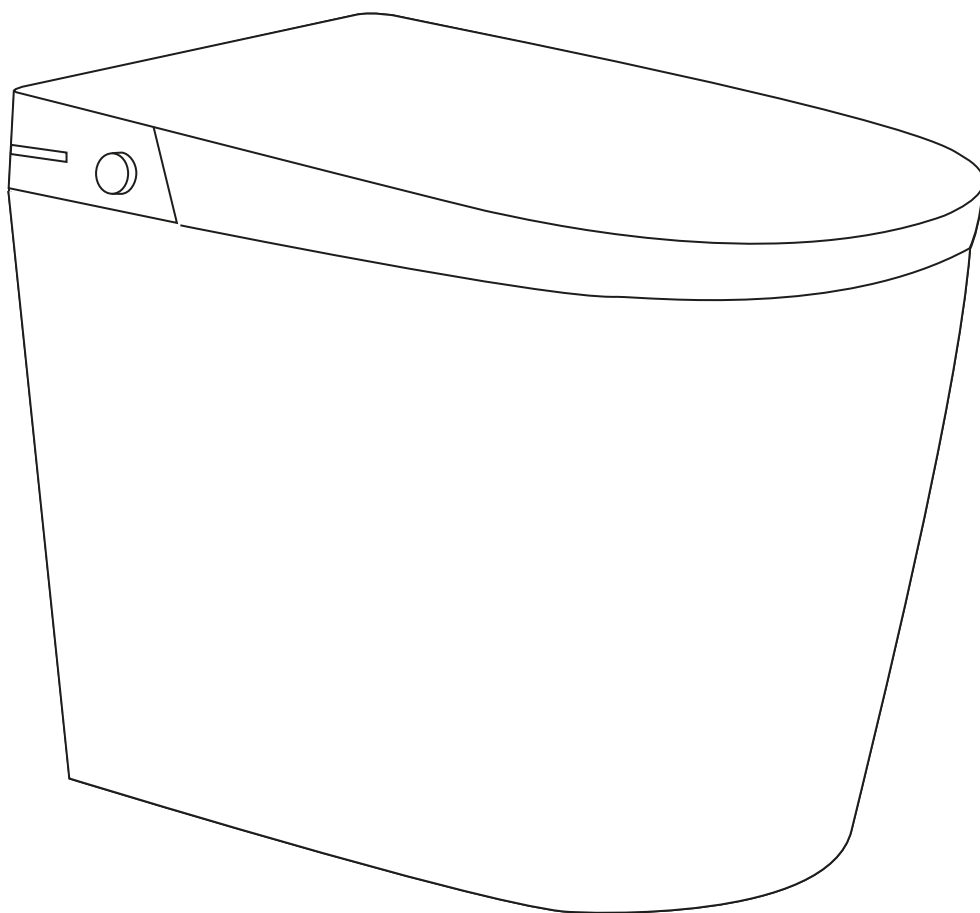

WC Inteligente

Smart WC



ÍNDICE

Despiece	3
Especificaciones técnicas	4
Precauciones y advertencias de seguridad	5
Equipo	7
Control remoto	7
Descripción control	8
Descripción funcionalidades de control	9
Proceso de instalación	10
Puesta en marcha primera vez	12
Mantenimiento y limpieza	13
Solución de problemas	14
Garantía	14

Despiece

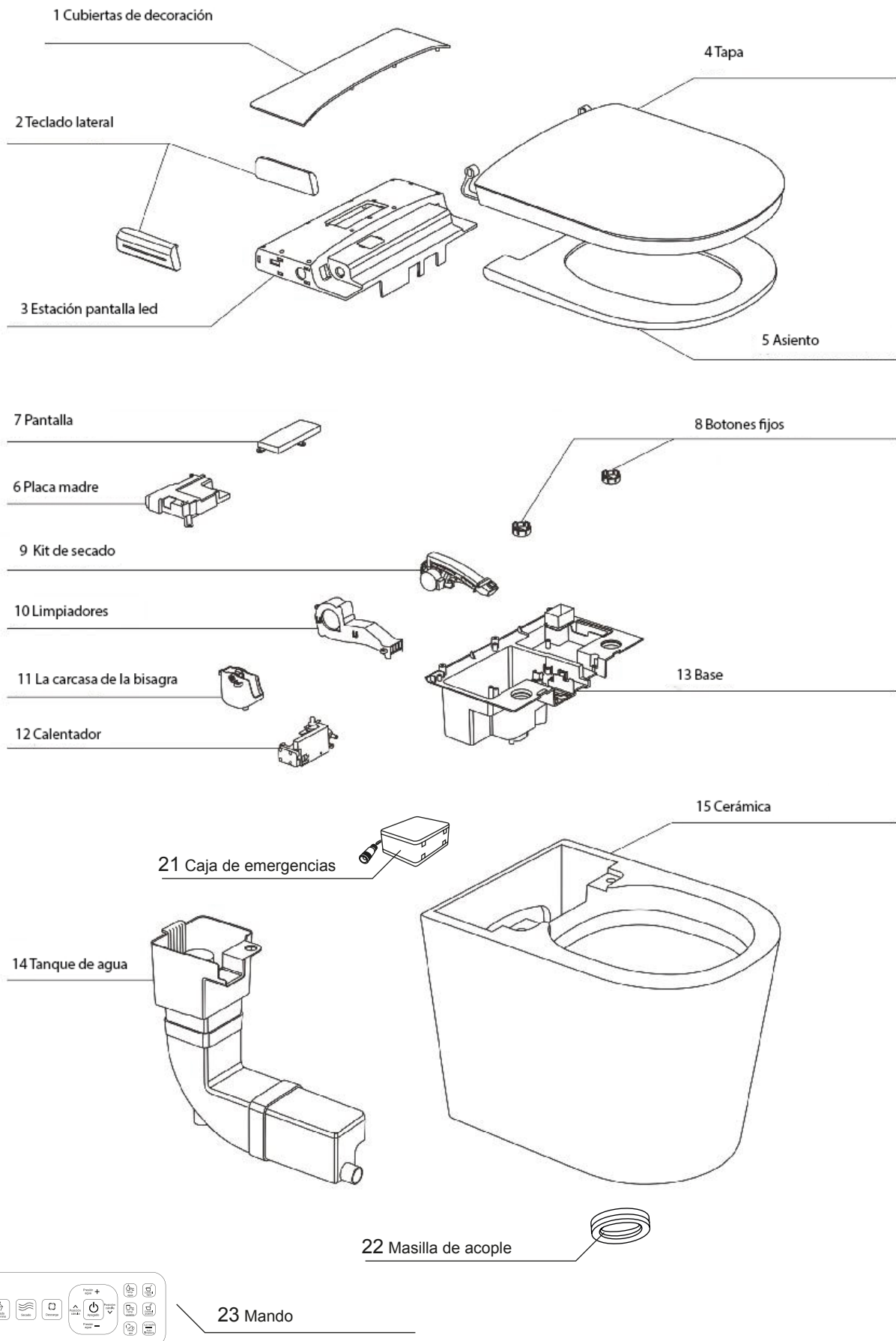

Especificaciones técnicas

Especificaciones técnicas	Características	Datos
Modulo Principal	Voltaje (Tensión nominal / Frecuencia nominal)	220V / 50Hz
	Potencia mínima	1260W
	Potencia máxima	1450W
	Intervalo de presión de agua	0,06 - 0,75 Mpa (presión hidrostática) 5L / 15seg.
	Cable de alimentación	1,2m aprox.
Dispositivo de limpieza	Descarga de agua	6L
	Capacidad de cisterna	6L
	Potencia calorífica	1450W
	Temperatura de agua caliente	4 niveles: Temp. ambiente, 34°C, 37°C y 40°C
	Flujo de limpieza	4 niveles: 1 - 4 niveles
	Sistema de limpieza	Lavado anal, Masaje, Lavado perineal, Lavado femenino
	Posición de rociado	3 niveles: 1 - 3 niveles
	Protección de la presión del agua	Dispositivo estabilizador de presión
	Sistema anti-incrustante	Dispositivo de descarga de agua, dispositivo de limpieza automática de boquilla, dispositivo anti-sifón, dispositivo anti-reflujo
	Sistema de seguridad	Sensor de temperatura de entrada y salida de agua
Unidad de secado	Velocidad del aire caliente	
	Aire caliente y temperatura	4 niveles: Temp. ambiente, 34°C, 37°C y 40°C
	Potencia calorífica	1450W
	Sistema de seguridad	Sensor de temperatura
Asiento con aislamiento térmico	Temperatura de superficie	3 niveles: 1-3 niveles
	Potencia calorífica	40W
	Dispositivo de apertura y cierre	Cierre suave sin ruido
	Quemadura a baja temperatura	Tras 10 minutos, la temperatura del asiento desciende automáticamente al nivel más bajo
	Configuración de seguridad	Sensor de ocupación del asiento, sensor de temperatura
Configuración de cierre	Configuración de la luz nocturna	Configuración desde el mando
	Configuración del código del usuario	Sincronización del mando por infrarrojo

Sistema de descarga de la cisterna	Descarga automática de la cisterna, descarga manual de la cisterna (mando a distancia, pulsador de pie)
Normas de producto	GB 4706.1-2005 / GB 4706.53-2008 / GB38448-2019

Precauciones y advertencias de seguridad

Esta página muestra consideraciones sobre la seguridad de los usuarios. Para evitar lesiones personales o daños materiales, lea atentamente las advertencias y precauciones de seguridad y utilice este producto correctamente.

Este aparato no está destinado a ser utilizado por personas (incluidos niños) con capacidades físicas, sensoriales o mentales disfuncionales, o con falta de experiencia y conocimientos, a menos que hayan sido supervisadas o instruidas acerca del uso del aparato por una persona responsable de su seguridad.

Se establecen 3 niveles:

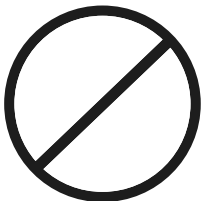
Niveles	Acción	Precauciones
 <p>Prohibido</p>	<p>No desmonte, repare, ni modifique el equipo, ni utilice herramientas en lugares distintos a los designados, ni modifique este producto sin autorización.</p> <p>No deje que entre agua o solución limpiadora en la unidad principal o en la conexión del cable de alimentación.</p> <p>No utilice una toma de corriente floja e inestable ni varios enchufes en la misma toma eléctrica.</p> <p>Está absolutamente prohibido tocar la toma de corriente con las manos mojadas</p>	<ul style="list-style-type: none"> · Existe riesgo de provocar un incendio, una descarga eléctrica, un sobrecalentamiento, un cortocircuito o una avería. Este producto debe ser reparado por un profesional..
	<p>Está estrictamente prohibido forzar el cierre de la tapa y el borde del asiento.</p> <p>Está estrictamente prohibido presionar manualmente la tapa y el asiento durante el cierre/apertura eléctrica del asiento (si su modelo cuenta con esta funcionalidad).</p>	
	<p>No doble ni aplaste la manguera de suministro de agua; no lo dañe cortándola con un objeto afilado.</p>	<ul style="list-style-type: none"> · Existe riesgo de producirse fugas de agua.
	<p>Para evitar fugas y descargas eléctricas, conecte el cable de tierra.</p>	<ul style="list-style-type: none"> · Si no se conecta el cable correctamente, pueden producirse fugas y descargas eléctricas. Si no hay conexión a tierra, confíe la instalación a un electricista profesional
	<p>La presión del agua debe ser de 0,14MPa-0,5MPa.</p>	<ul style="list-style-type: none"> · Utilice la manguera de suministro de agua que esté equipada con el producto, la manguera de suministro de agua antigua no se puede volver a utilizar.
	<p>No levante el asiento ni la tapa del inodoro mientras haya objetos apoyados sobre la unidad.</p>	<ul style="list-style-type: none"> · Existe riesgo de producir fallo irrevocable del funcionamiento del asiento y tapa. · La unidad principal podría soltarse y caer, provocando lesiones.

Niveles	Acción	Precauciones
 <p>Necesario</p>	Cuando repare el exterior del producto o lo desmonte asegúrese de desenchufarlo por seguridad.	<ul style="list-style-type: none"> · Existe la posibilidad de descarga eléctrica o provocar un incendio.
	No bloqueé el calentador, la ventana del sensor de infrarrojos, la ventana de recepción del mando a distancia con las manos y objeto.	<ul style="list-style-type: none"> · Puede provocar quemaduras. · Puede provocar un incendio o una descarga eléctrica. · Puede provocar que el inodoro funcione incorrectamente. · Puede provocar que la recepción del mando a distancia no es óptima.
	Cuando utilice el producto en un cuarto de baño, instale un ventilador o un puerto de ventilación y asegúrese que haya una buena circulación de aire por el cuarto de baño	Existe riesgo de producirse un incendio o una descarga eléctrica. Si el cable de alimentación está dañado, evite el peligro encargando su sustitución al servicio de reparaciones del fabricante o a un especialista equivalente.
	Utilice un producto neutro como detergente de cocina diluido en agua para el mantenimiento de la unidad principal.	<ul style="list-style-type: none"> · Estos elementos pueden dañar o agrietar el plástico y provocar lesiones o fallos de funcionamiento.
	No utilice ninguno de los siguientes productos: Limpiador de inodoros, limpiador doméstico, benceno, disolvente de pintura, limpiador en polvo o cepillo de fregar de nailon.	<ul style="list-style-type: none"> · Estos elementos podrían dañar la manguera de suministro de agua y provocar una fuga de agua.
	No retire la válvula de drenaje del filtro de agua cuando la válvula de cierre esté abierta.	<ul style="list-style-type: none"> · Existe riesgo de que el agua saldrá a chorros. Cuando instale la válvula de drenaje de filtro de agua, asegúrese de que esté bien apretada en su posición correcta. · Si no está bien apretada, puede producirse una fuga de agua.

Niveles	Acción	Precauciones
 <p>Advertencia</p>	Al limpiar el producto, no utilice detergentes, benceno, diluyentes, etc.	<ul style="list-style-type: none"> · Esto puede dañar y romper el producto.
	No conecte fuentes de agua como aguas industriales o aguas recicladas.	<ul style="list-style-type: none"> · Esto puede causar daños en la piel, provocando enfermedades cutáneas y mal funcionamiento del producto
	Tenga cuidado con las quemaduras por hipotermia.	<ul style="list-style-type: none"> · Si la temperatura del asiento aislante supera la temperatura del cuerpo humano o si está en contacto con la piel durante mucho tiempo, puede causar alta temperatura o fiebre. · Los ancianos, los niños y las personas de piel sensible deben utilizarlo después de ajustar la temperatura del asiento, del agua y del secado a valores bajos. · Después de usar la temperatura alta, bájela para evitar daños en la piel débil o sensible.
	No utilice este producto si lleva un marcapasos.	<ul style="list-style-type: none"> · Pueden producirse interferencias electromagnéticas que afecten al funcionamiento del marcapasos y pongan en peligro su vida.
	Evite la luz solar directa.	<ul style="list-style-type: none"> · Provoca la decoloración del producto y un funcionamiento inadecuado

 Advertencia	Este producto tiene un mando a distancia, por favor sustituya la pila cuando esta se agote.	· Afecta a la recepción de las señales del mando a distancia.
	Tenga cuidado de no manchar de orina el calentador de aire y boquilla.	· Causará mal olor y mal funcionamiento. · Cuando la boquilla esté bloqueada por un objeto extraño, límpiase con un cepillo de dientes suave.
	No instale el producto cerca de fuentes directas de agua.	· Bañera / ducha: La toma de corriente debe instalarse a más de 60 cm. · Lavabo / bidé: Recomendable no instalar en una zona de posibles salpicaduras. · Altura orientativa de instalación de la toma: 20-30 cm sobre el suelo, en zona accesible y protegida de proyecciones de agua.

Equipo

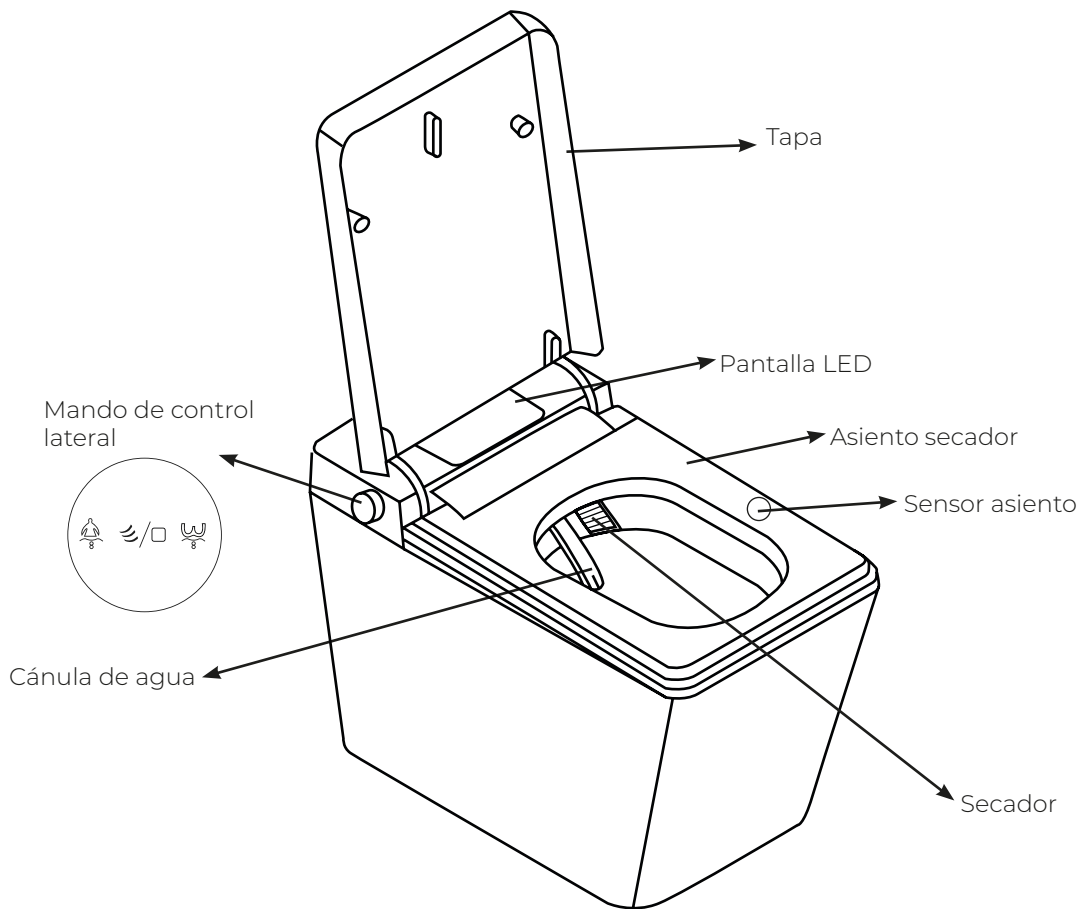

Control remoto

Mando inalámbrico (pilas necesarias, no incluidas, 2xAAA)

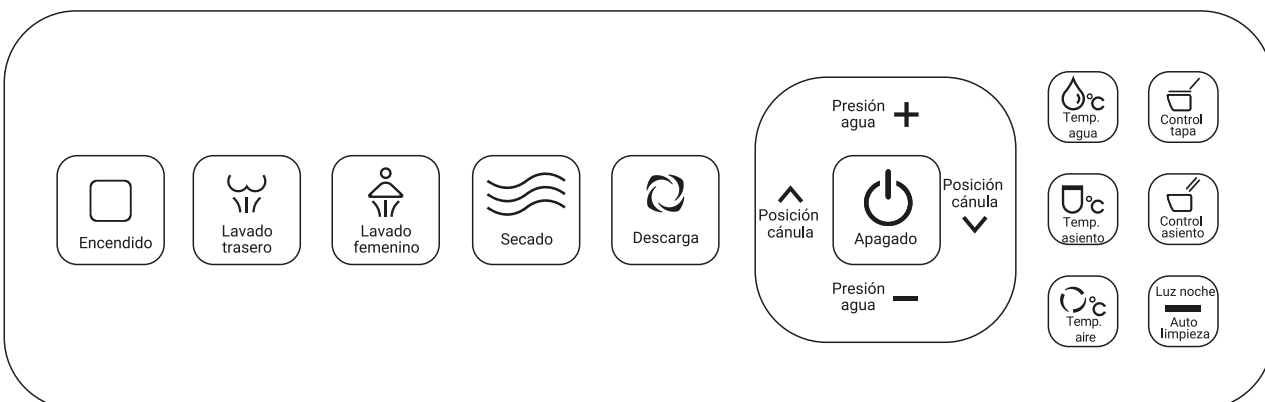

Descripción funcionalidades de control



Encendido / Apagado / Stop:

· Pulse el botón del mando inalámbrico para encender la fuente de alimentación del equipo.



Apagado / Stop:

· Durante la ejecución de la función de “lavado trasero”/ “lavado femenino” / “Secado”, presione el botón del mando para detenerlo.

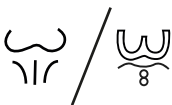

Lavado trasero / pulverización:

· Pulse este botón del mando inalámbrico para iniciar el lavado trasero.
· La boquilla de este lavado pulverizará en una posición fija durante 2 minutos.
· Volviendo a pulsar este botón se activará la función “masaje” y la boquilla se moverá hacia delante y hacia atrás inyectando agua.

· En la rueda lateral, gire la rueda hasta el modelo “lavado trasero” y se activará esta función.

· Gire, nuevamente, la rueda y se activará la función “masaje”.



Lavado femenino / pulverización:

· Pulse este botón del mando inalámbrico para iniciar el lavado femenino.
· La boquilla de este lavado pulverizará en una posición fija durante 2 minutos.
· Volviendo a pulsar este botón se activará la función “masaje” y la boquilla se moverá hacia delante y hacia atrás inyectando agua.

· En la rueda lateral, gire la rueda hasta el modelo “lavado femenino” y se activará esta función.

· Gire, nuevamente, la rueda y se activará la función “masaje”.



Secado:

Esta función debe utilizarse después de la limpieza

· Pulse este botón del mando inalámbrico para iniciar la función de secado, antes de activar esta función realizará una descarga del inodoro y seguidamente, se activará el aire caliente.

· En la rueda lateral, pulse 2 veces en el centro de la ruleta, se iniciará una descarga del inodoro, y seguidamente se activará el modo “secado”.

· Esta función se detendrá automáticamente pasados 3 minutos.



Descarga:

· Pulse este botón del mando para descargar manualmente el inodoro.

Descarga automática:

· Cuando está activada la función de descarga automática (el usuario al permanecer sentado al menos 10 segundos), el inodoro tira de la cadena automáticamente cuando el usuario se levanta. *(Es la opción más recomendable por la descarga).*

Esta función puede activarse o desactivarse manualmente.

Con el usuario sentado (sensor activo), mantén presionado el botón de descarga del mando durante 5 segundos:

Sonará 1 pitido cuando la función se desactive.

Sonarán 2 pitidos cuando la función se active.



Apertura y cierre automático de la tapa (según modelo):

· Al hacer click en el botón del mando inalámbrico, la cubierta del asiento se abrirá automáticamente y, al presionarlo nuevamente, la cubierta del asiento se cierra de forma automática.

· Al acercarse al inodoro, el sensor de proximidad activará automáticamente la apertura de la tapa.

Esta función viene activada de fábrica. Si desea desactivarla, escanee el código QR de funcionalidades y siga las instrucciones correspondientes.



Apertura y cierre automático de la tapa y el asiento (según modelo):

· Al hacer click en el botón del mando o centro del control, la tapa y, seguidamente, el asiento se abrirán automáticamente y, al presionarlo nuevamente, el asiento y la tapa, posteriormente, se cierra de forma automática.



Temperatura de agua:

- Tiene 4 niveles de ajuste de agua.
- La temperatura del agua se puede configurar para que no se caliente, salga a 34°C (color verde), 37°C (color amarillo) y a 40°C (color rojo) . Las temperaturas indicadas son aproximadas y pueden variar ligeramente.
- Pulse el icono de + o - para aumentar o disminuir la temperatura del agua.



Temperatura de aire:

- Tiene 4 niveles para ajustar la temperatura del aire.
- La temperatura del aire se puede configurar para que no se caliente, el verde corresponde a 34°C, amarillo a 37°C y el rojo a 40°C. Las temperaturas marcadas son aproximadas.
- Pulse el icono de + o - para aumentar o disminuir la temperatura del aire.



Temperatura del asiento:

- Tiene 4 niveles para ajustar la temperatura del asiento.
- La temperatura del asiento se puede configurar para que no se caliente, el verde corresponde a 34°C, amarillo a 37°C y el rojo a 40°C. Las temperaturas marcadas son aproximadas.
- Pulse el icono de + o - para aumentar o disminuir la temperatura del asiento.

Luz noche / auto limpieza:

- Pulse el botón una vez para que se encienda la luz noche. Vuelva a pulsar el botón para apagar la luz.
- Pulse el botón de forma prolongada para que se active la función de auto limpieza de la boquilla.

Limpeza UV:

- Función es automática y se inicia por si sola pasados 2 minutos sin usarse el inodoro y teniendo la tapa del WC baja. En ese momento sale la cánula y se enciende la luz UV durante 30seg.
- La limpieza UV se activa automáticamente después de 2 minutos sin uso, garantizando una desinfección del inodoro durante 30 segundos.

Si se desea, esta función puede apagarse manualmente mediante la siguiente combinación de botones del mando.

Mantén pulsado el botón "APAGADO" durante 3 segundos para apagar el inodoro. Inmediatamente pulsa el botón "Temp. asiento" (se escuchará un pitido). Luego pulsa de nuevo el botón "APAGADO".



El inodoro tiene sistema de memoria, por lo tanto cuando el inodoro se apague y se reinicie, todos los ajustes se guardarán como la situación antes del apagado.



Regulación de la presión del agua:

- Puede aumentar o reducir la presión del agua de lavado. La presión del agua de lavado se puede configurar para débil, media, fuerte y muy fuerte

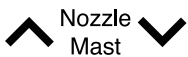

Posición de la boquilla:

- Presione el botón cuando utilice el "lavado trasero / femenino" en el proceso de pulverización y podrá ajustar la posición de la boquilla hacia adelante y hacia atrás.

APERTURA Y CIERRE AUTOMÁTICO DE LA TAPA DEL ASIENTO (Según modelo)

- Cuando está activo, la tapa se abre automáticamente cuando el radar del cercanía, situado en la tapa, detecta al usuario cerca (40-60cm).
- Cuando la tapa esté abierta, se cerrará automáticamente tras 120 seg., sin detectar presencia.
- Esta función se puede bloquear presionando el botón del control remoto de apertura de la tapa durante 3 segundos hasta que emita un pitido.

APERTURA AUTOMÁTICA DE LA TAPA MEDIANTE BOTÓN DE PIE (Según el modelo)

- Cuando la tapa esté cerrada, se abrirá automáticamente al presionar el botón de pie situado en el lateral inferior del inodoro.

DESCARGA AUTOMÁTICA MEDIANTE EL BOTÓN DE PIE (Según el modelo)

- Cuando está activado, el inodoro descarga automáticamente al presionar con el pie el botón de pie del inodoro, situado en el lateral de este.

Emparejamiento de control remoto con el inodoro

- El mando a distancia no puede emparejarse con el inodoro mientras éste esté ocupado.
- Mantenga girado la rueda lateral hacia la posición del “lavado femenino” (derecha) durante 4-5 segundos hasta que la pantalla digital empiece a parpadear y pulse en ese momento, cualquier botón del mando. Espere al pitido que indica que se ha emparejado con éxito.

Proceso de instalación

Material incluido	Masilla de acople Llave de escuadra
Material necesario	Llave inglesa Cinta de teflón Pistola de silicona Botes de silicona Cinta métrica

Entorno y referencia de las posiciones de entrada y salida de agua

Instalación salida vertical

Debe estar protegida por un diferencial ≤ 30 mA y contar con puesta a tierra.
Distancia al orificio de salida de 210mm.

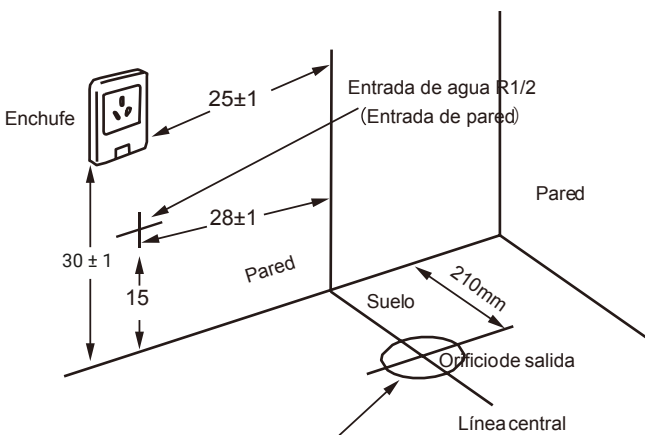

Instalación salida horizontal

Debe estar protegida por un diferencial ≤ 30 mA y contar con puesta a tierra..
Distancia al orificio de salida de 180mm.

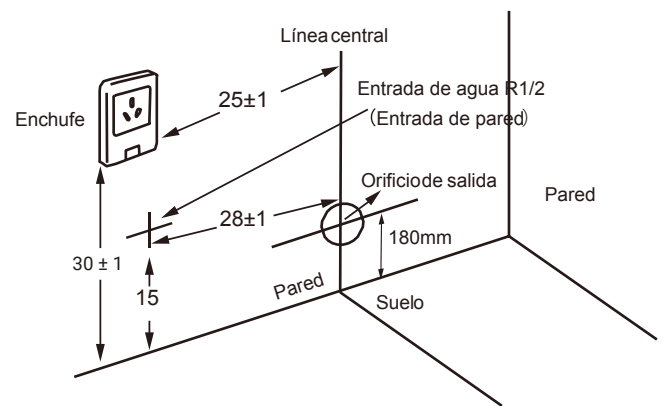

Marcar en el suelo, con cinta adhesiva, el centro del desagüe.

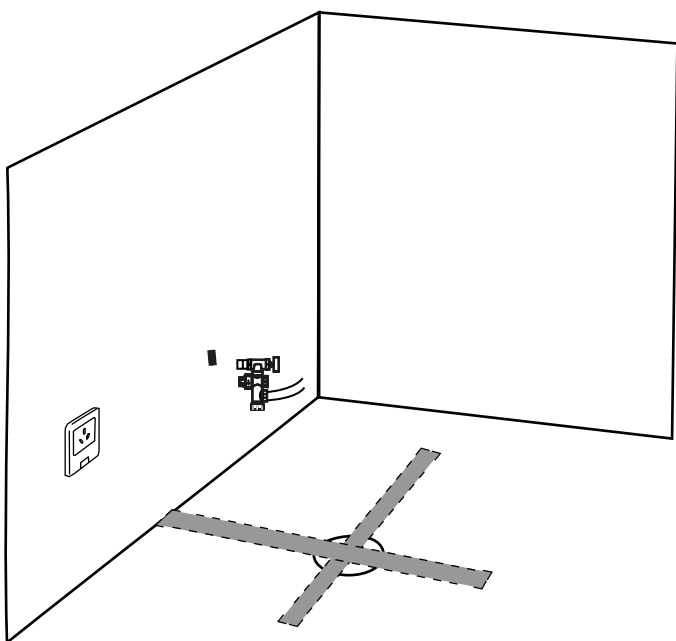

Coloque en el suelo una toalla o trapo para evitar arañar el inodoro

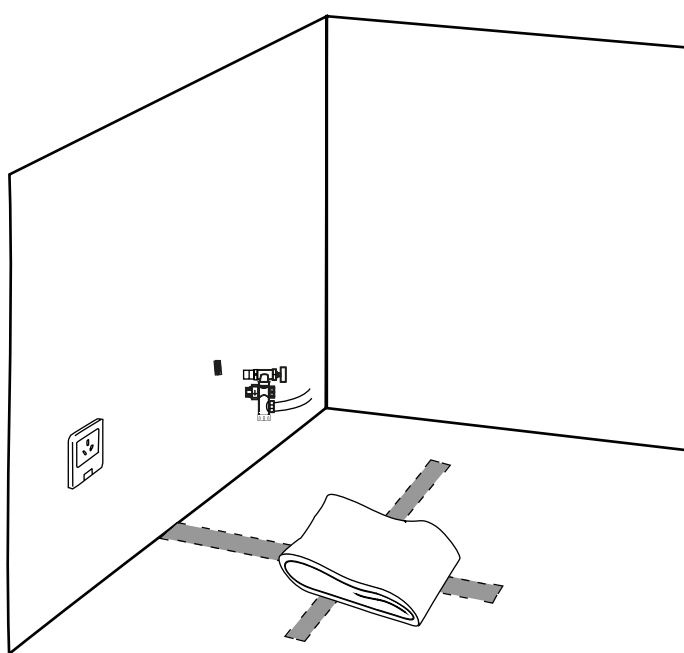

Marque en el suelo los ejes del inodoro utilizando cinta adhesiva, asegurando una correcta alineación con la salida del desagüe.

Aplique la masilla de acople alrededor del tubo de desagüe del inodoro.

Coloque el inodoro con la salida del desagüe en su posición definitiva, presionando firmemente para garantizar que la masilla selle completamente la base y el tubo de desagüe, evitando fugas.

Por último, ponga silicona en el perímetro de la base del inodoro para que quede totalmente fijado al suelo.

Posteriormente, conecte los latiguillos de agua y conéctelo a la red eléctrica.

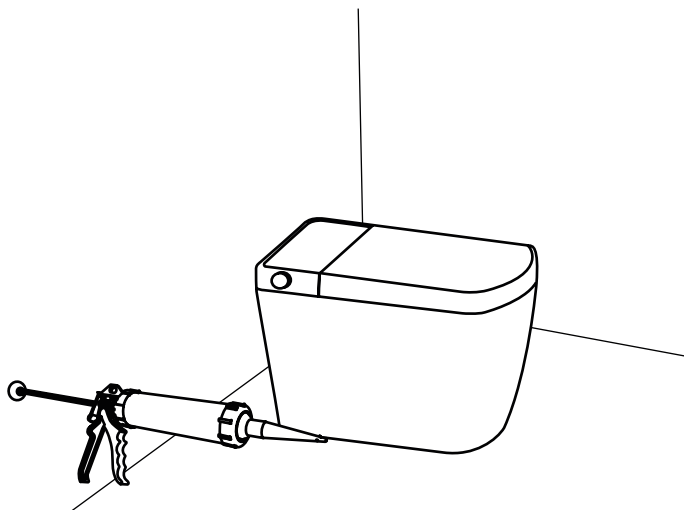
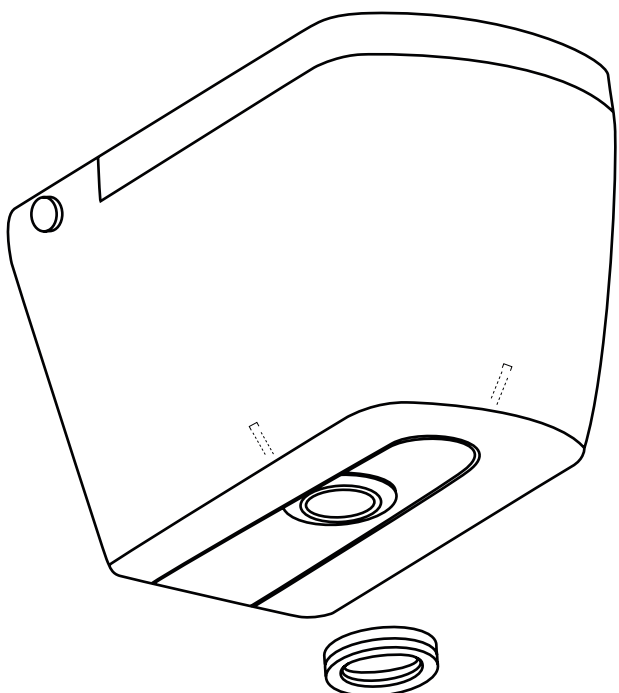

** Una instalación incorrecta o un mal alineamiento puede provocar que la masilla se desplace, obstruyendo parcialmente el desagüe y afectando al correcto funcionamiento del inodoro.*

Puesta en marcha por primera vez

1. Inserte el enchufe de alimentación en la toma de AC220/110V.
2. Confirme si el indicador del panel de visualización digital está iluminado.
3. Confirme si la válvula de entrada está conectada.
4. Compruebe que la manguera entre la válvula de ángulo de pared y la válvula de entrada del inodoro está instalada en su lugar

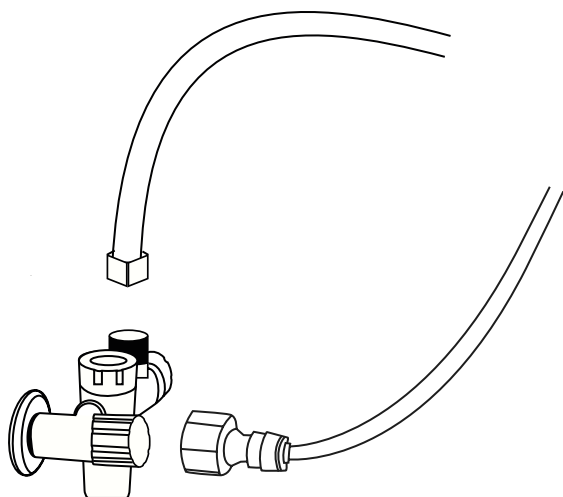

Conectar la válvula de entrada de agua

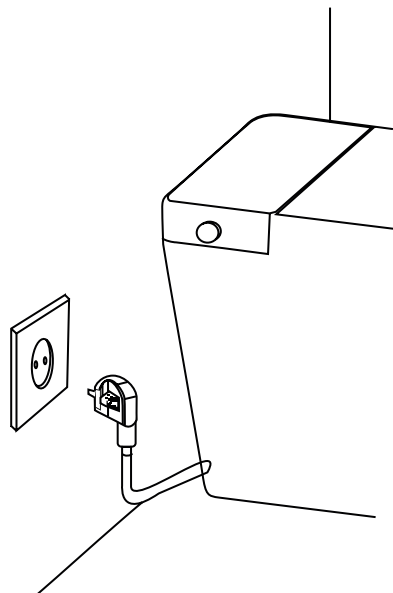

Enchufar el inodoro

Precaución antes de usar

1. Compruebe si el cabezal y la tubería de agua tienen fugas, seque todas las piezas de la tubería de agua y compruébelo con papel.
2. Presione el asiento alrededor del sensor del asiento, y compruebe si hay algún sonido
3. Compruebe si la limpieza, secador, desodorización automática y lavado es normal.
4. Si la estructura amortiguada es normal

Posición de detección del asiento

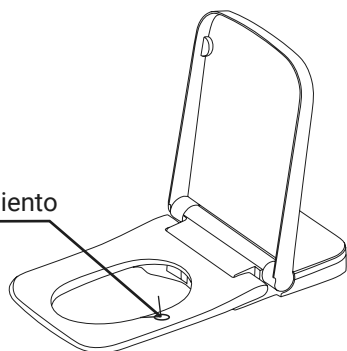

Verificar las funciones de limpieza, secado y desodorización automática, asegúrese del que el sensor está encendido. Al limpiar, cubra y bloquee la boquilla rociadora para no salpicar.

Uso con batería de emergencia (en caso de corte de corriente eléctrica)

En caso de que no haya suministro eléctrico en el hogar, el sistema de descarga podrá funcionar utilizando la batería externa. Esta batería está diseñada únicamente para permitir la descarga del inodoro y no alimenta otras funciones eléctricas del dispositivo.

- La batería externa utiliza 10 pilas AA (1.5V). No incluidas.
- Asegúrese de que las pilas estén nuevas o con carga suficiente antes de su uso. Las pilas no se recargan con la corriente eléctrica. Para un uso correcto, verifique su nivel de carga de forma periódica y cámbielas cuando sea necesario. Inserte las pilas siguiendo la polaridad indicada en el compartimiento.
- La función de descarga estará disponible mientras las pilas conserven suficiente carga.

Importante:

- La batería no sustituye la conexión eléctrica normal del WC.
- Úsela solo en caso de emergencia o cuando no haya acceso a electricidad.

Mantenimiento y limpieza

Importante:

Desenchufe la fuente de alimentación antes del mantenimiento.

Métodos de limpieza y mantenimiento de inodoros inteligentes

- Límpiense con un paño suave humedecido con agua.
- Si la suciedad no se elimina a tiempo, será difícil de limpiar, limpie con agua a veces.
- La electricidad estática absorberá el polvo, lo que hará que el producto se vuelva negro, sucio y la toallita con agua puede evitar la generación de electricidad estática.
- El cuerpo cerámico se puede retirar del asiento del inodoro para facilitar la limpieza entre el asiento del inodoro y el cuerpo cerámico.

Limpieza y mantenimiento del cabezal pulverizador

- Si hay suciedad en la boquilla
- Límpiense con un cepillo pequeño, como un cepillo de dientes.
- No estire ni doble el cabezal pulverizador.

Limpie regularmente el polvo del enchufe

- Para limpiarlo, desenchúfelo y límpielo con un paño seco.
- Un aislamiento deficiente puede provocar un incendio.

Solución de problemas

Problema	Acción	Solución
Problemas de conexión	Verifique si la toma de corriente está suelta.	Por favor revisa el circuito.
	Si hay fugas (la luz indicadora del enchufe de protección contra fugas no está encendida).	Retire el enchufe de alimentación de la toma de corriente y vuelva a enchufarlo más tarde. Presione el interruptor de reinicio del enchufe de protección contra fugas.
Pulverizador sin agua	Compruebe si se corta el agua.	Pendiente de reanudación del suministro de agua.
	Compruebe que la válvula de ángulo esté cerrada.	Abra la válvula de ángulo.
	Compruebe si el filtro de entrada está bloqueado.	Excluir la curva de admisión.

Limpieza de rigidez insuficiente.	Compruebe si la presión de limpieza está en el nivel más bajo.	Consulte el manual de instrucciones para regular la presión del agua.
	Compruebe si el filtro de entrada está bloqueado.	Limpiar o reemplazar el filtro.
La temperatura del agua no es suficiente.	Compruebe que la temperatura del agua esté baja.	Ajuste la temperatura del agua según las instrucciones.
	Si la función de masaje frío y caliente está activada.	Apague la función de masaje frío y caliente según las instrucciones.
Gotea agua con frecuencia	Fallo de la válvula solenoide	Consiga técnicos de mantenimiento profesionales
Mal funcionamiento del control remoto	Verifique el nivel de batería del control remoto	Reemplace la batería
Secado/temperatura del asiento demasiado baja/sin calefacción.	Compruebe si la temperatura está bien configurada	Ajuste la temperatura según las instrucciones
	Activar la función de ahorro de energía	Consulte el manual para elegir desactivar la función de ahorro de energía
El asiento/funda cae demasiado rápido.	Fallo de la función de caída de amortiguación.	Consiga técnicos de mantenimiento profesionales.
La función de limpieza no se puede utilizar normalmente.	¿Hay algún otro material duro que lo sujete debajo del asiento?	Retire los objetos duros.
	Si el área de detección del cuerpo está cubierta	Ajuste el área de detección del cuerpo de la funda del asiento.
	El suministro de energía se restablece durante el corte de energía	Desenchufe el enchufe durante un minuto y enciéndela.
	La piel cubre completamente el área de inducción del cuerpo humano del asiento.	Fallo del sensor, acuda a un técnico.
El asiento/cubierta no se puede abrir ni cerrar * Sólo para aparatos automáticos de volteo.	Fallo de la función de amortiguación automática.	1. Desconecte el enchufe durante un minuto y vuelva a encenderlo. 2. Acuda a un técnico profesional.
La presión del agua no limpia.	Filtro anitvaho.	Limpie el filtro según las instrucciones.
	Tubos doblados	Observe si la línea de conexión se dobla y mantenga recta el tubo.
La descarga de agua no limpia cuando la presión es normal.	El aire se escapa por la salida de aguas residuales.	Por favor, acuda a un técnico profesional.
	La curva en S está bloqueada	Compre una draga de tuberías de agua en el mercado para dragado.
La descarga de agua no limpia cuando la presión es normal.	Fallo de la válvula de descarga	Solicite mantenimiento a profesionales

Códigos de error

- E1.** Fallo en el sensor de temperatura de agua.
- E2.** Fallo en el sensor de temperatura de asiento / Temperatura máxima excedida
- E3.** Cortocircuito del asiento
- E4.** Temperatura de agua máxima excedida
- E5.** Falta de agua (revisar la llave de agua)

En cualquiera de los casos, reiniciar y observar si el problema persiste. En caso de que siga el problema, contactar con servicio técnico.

Garantía

Se recomienda que la instalación sea realizada por un instalador autorizado.

Contenido del servicio de garantía

1. La garantía no cubre daños causados por uso inadecuado, como golpes, exposición a líquidos, o modificaciones no autorizadas. En caso de que el producto presente un defecto de fabricación dentro de los 30 días posteriores a la compra, el cliente podrá optar por el reemplazo del producto, siempre y cuando se presente la factura de compra y el producto se encuentre en las mismas condiciones en que fue entregado.

2. Exclusiones de la garantía:

Quitar el código de barras situado en la tapa del inodoro.

Daños causados por uso anormal: Golpes, caídas, exposición a líquidos, altas temperaturas, o cualquier otro uso que no se ajuste a las instrucciones de instalación proporcionadas con el producto.

Modificaciones no autorizadas: Reparaciones o modificaciones realizadas por personas no autorizadas o con componentes no originales.

Daños durante el transporte: Cuando se demuestre, mediante un informe de la empresa de transporte, que el daño se produjo durante el traslado y no se debió a un embalaje inadecuado por parte del cliente.

Causa de fuerza mayor: Incendios, inundaciones, terremotos, erupciones volcánicas, deslizamientos de tierra, guerras, disturbios civiles, u otros eventos similares que estén fuera del control razonable de ambas partes.

3. Los productos con garantía vigente.



Cuidado con el medio ambiente



Cuando tire el embalaje, separe precisamente los elementos de papel, los de plásticos u otros materiales, y tírelos en los contenedores adecuados separados según tipo de basura.

QR instrucciones

QR instructions



QR video montaje

QR video montage

